

## Dati Tecnici - Technical data

Peso - Weight	8,25	kg/m
$L_x =$	40,64	cm <sup>4</sup>
$L_y =$	133,8	cm <sup>4</sup>

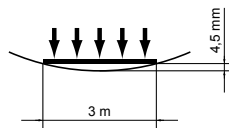
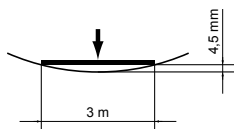
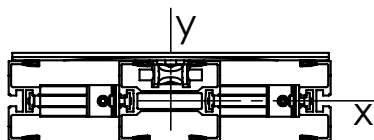

Le travi per il convogliatore FL 305 sono realizzate con un profilo in alluminio anodizzato, fornito in barre standard da 6000 mm da tagliare in sezioni della lunghezza necessaria. Il profilo può essere fornito con lunghezza a richiesta.

Le travi sono collegate tra di loro mediante elementi di collegamento, sia interni che esterni, in acciaio zincato.

È possibile chiudere la scanalatura a T presente sulla trave mediante un profilo in plastica.

Per lo scorrimento della catena è indispensabile il montaggio delle guide di scorrimento disponibili (per il montaggio delle guide vedi pagine successive / istruzioni di montaggio, uso e manutenzione).

*The FL 305 conveyor system consists of an anodized aluminium profile. The profile is supplied as standard in bars of 6000 mm to cut in sections of the necessary length, but it is also available in other cut lengths on request.*

*Beams are connected with each other with connecting elements in galvanized steel, both internal and external. It is possible to close the T-slot on the half profile with a plastic profile.*

*In order to let the chain slide it is essential to assembly the available slide rails (for the assembly of the slide rails see further / assembly, operating and maintenance instructions).*

3051001	Trave alluminio anodizzato <i>Beam anodized aluminium</i> FL 305	6000 mm
3051001-XX	Trave fornita a misura <i>Beam supplied on requested length</i> FL 305	L = xxxx mm

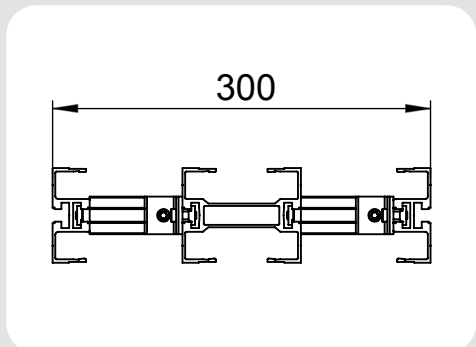

Materiale Acciaio zincato <i>Material galvanized steel</i>		
501000007*	Listello di collegamento esterno travi <i>External connecting strip beam</i>	1 pz. 1 pc.

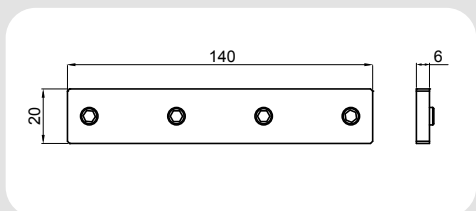

\*Grani di fissaggio con trattamento autofrenante inclusi.  
\*Set screws with grip coating treatment included.

3051015	Giunzione collegamento trave FL 305 con elementi di fissaggio travi <i>FL 305 Connecting beam with fasteners</i>	1 pz. 1 pc.
---------	---	----------------

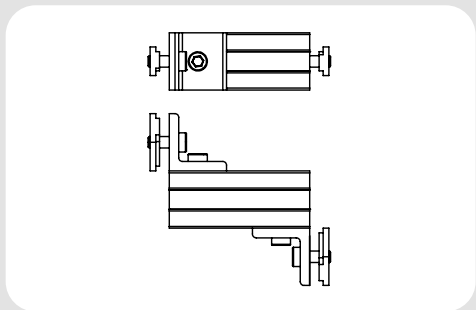

30503540	Stazione di manutenzione <i>Chain assembly unit</i>	1 pz. 1 pc.
----------	--	----------------

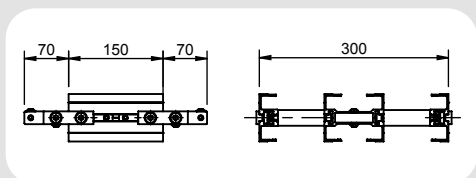

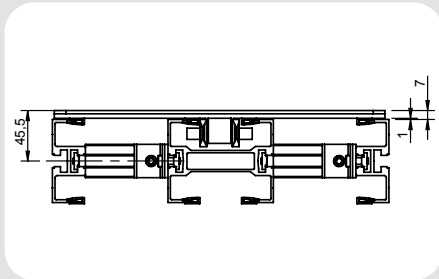
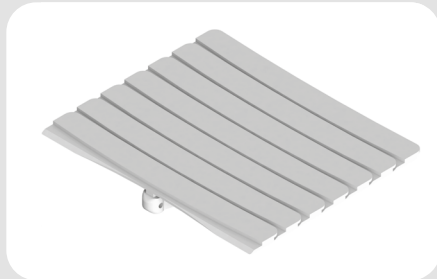

La catena polivertebrata FL 305 è costruita in resina acetilica resistente all'usura e agli urti.

La catena normalmente non necessita di lubrificazione. Si consiglia dopo la sostituzione delle guide di scorrimento e della catena un periodo di rodaggio per poter uniformare il funzionamento utilizzando il lubrificante silconico, soprattutto quando l'applicazione necessita una scorrevolezza perfetta fin dall'avviamento della linea.

Maglie con inserti in gomma o facchini sono fornibili per particolari situazioni di trasporto.

Le catene possono essere utilizzate con le seguenti temperature:

- Ambiente di lavoro asciutto da -40 °C a +82 °C
- Ambiente di lavoro umido da -40 °C a +66 °C

In caso sia necessario lavorare a temperature più elevate Vi preghiamo di specificarlo in fase d'offerta.

*The FL 305 single-strand flexible chain is made of wear-resistant and impact-proof acetal resin.*

*The chain usually does not need relubrication. After replacing slide rails and chain with a new one we suggest a run-in period in order to conform the operation using the silicone lubricant especially when the application requires a perfect flowingness since the conveyor start-up. Links with flexible rubber cleat or flights are available for peculiar conveyance situations.*

*The chains can be used with the following temperatures:*

- Dry working environment from -40 °C to +82 °C
- Humid working environment from -40 °C to +66 °C

*If it is necessary to work at higher temperatures, please specify it in Your enquiry.*

## Catena piana - Flat chain

La catena con maglie piane e basso coefficiente d'attrito permette anche l'accumulo dei prodotti. Fornibile anche antistatica.

*Chain with flat links and low friction coefficient allows the products accumulation, too. Antistatic version available.*

30501879	Catena piana in POM <i>POM flat chain</i>
305018791	Maglia singola catena <i>Single chain link</i>
<p>Minimo raggio di curvatura orizzontale 700 mm, verticale 750 mm Peso/metro: 2,8 Kg/Mt <i>Minimum bending horizontal radius 700 mm, vertical 750 mm Weight/meter: 2,8 Kg/Mt</i></p>	

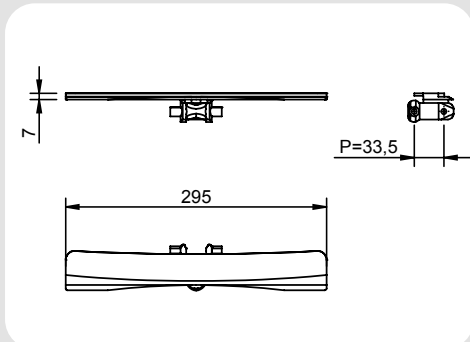

30581835-MA	Catena Piana in POM bianca con inserti in gomma <i>White flat POM chain with rubber inserts</i>
305818351	Maglia singola con inserto in gomma <i>Link with rubber insert</i>
<p>Minimo raggio di curvatura orizzontale 700 mm, verticale 750 mm Peso/metro: 3 Kg/Mt <i>Minimum bending horizontal radius 700 mm, vertical 750 mm Weight/meter: 3 Kg/Mt</i></p>	
<p>No accumulo <i>Without accumulation</i></p>	

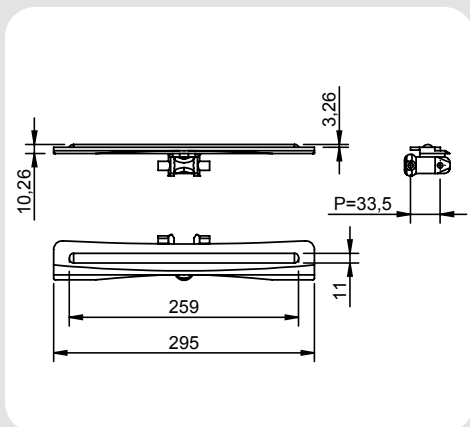

**Attenzione! Per applicazioni critiche prego consultare la NC COMPONENTI S.r.l. di Torino.**  
**Caution! In case of critical applications please contact NC COMPONENTI S.r.l. in Turin.**

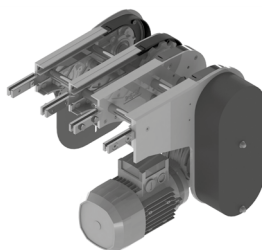
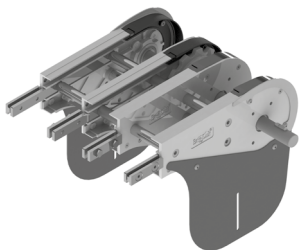

Stazione di azionamento verticale di testa con ritorno catena inferiore. Ne è previsto l'utilizzo in abbinamento ad un gruppo rinvio a 180°. Disponibile in diverse versioni:

- Motorizzazione diretta con o senza frizione.
- Motorizzazione diretta con frizione coassiale: quando non è possibile avere la motorizzazione nella parte inferiore.
- Motorizzazione rinviata con frizione coassiale.

Tutte le versioni possono essere fornite con o senza motoriduttore applicato dal lato destro o sinistro. La versione con motorizzazione rinviata è completa di carter di sicurezza, frizione, anello di tensionamento catena di trasmissione, catena a rulli di trasmissione e relativi elementi di fissaggio alla trave del convogliatore già assemblati e pronti per il montaggio.

#### Dati tecnici

Grandezza	305
Motoriduttore trifase	230-400 V; 50
Max forza di trazione per catena POM	1250 N
Percorso lineare catena per giro pignone	402 mm
Velocità possibile per catena POM (velocità più elevate in funzione dell'applicazione)	3-60 m/min
Potenza standard	0,37 kW

#### ATTENZIONE!

Nel manipolare la motorizzazione attenersi scrupolosamente alle indicazioni presenti nelle istruzioni di montaggio, uso e manutenzione.

**In fase d'ordine prego specificare la velocità del convogliatore ed il motore richiesto.**

*Vertical head drive units with chain return in the bottom strand. To be used in combination with a 180° idler unit. Available in different versions:*

- *Direct drive unit with or without slip clutch.*
- *Drive unit with coaxial slip clutch: when it is not possible to have the gear motor in the bottom strand.*
- *Indirect driven unit with coaxial slip clutch.*

*All versions can be supplied with or without gear motor installed on the right or on the left side. The version arranged for indirect drive is complete with safety carter, rolled drive chain and fasteners to the conveyor beam assembled ready for installation.*

#### Technical data

Size	305
Three-phase motor	230-400 V; 50
Max tensile force for POM chain	1250 N
Linear movement per revolution of the pinion	402 mm
Possible speed for POM chain (higher speed depending on use)	3-60 m/min
Standard power rating	0,37 kW

#### CAUTION!

*During the handling of the drive unit follow the assembly, operating and maintenance instructions scrupulously.*

**When placing an order, please inform us about conveyor system speed and required motor type.**

3052200	Azionamento di testa motore diretto catena in POM (lato Dx) <i>Head drive unit, direct drive POM chain (right side)</i>
3052201	Azionamento di testa motore diretto catena in POM (lato Sx) <i>Head drive unit, direct drive POM chain (left side)</i>
Lunghezza catena necessaria: <i>Required chain length</i>	840 mm
Lunghezza guida di scorrimento necessaria: <i>Required slide rail length</i>	860 mm

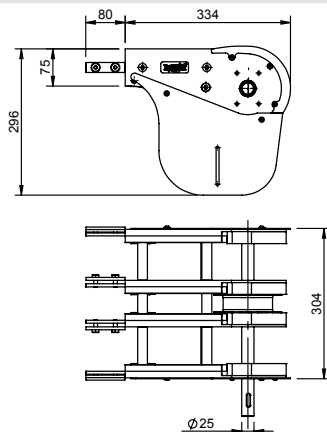

3052270-0M	Versione rinviata predisposta per motoriduttore catena in POM (lato Dx) <i>Indirect driven version arranged for gear motor POM chain (right side)</i>
3052271-0M	Versione rinviata predisposta per motoriduttore catena in POM (lato Sx) <i>Indirect driven version arranged for gear motor POM chain (left side)</i>
Lunghezza catena necessaria: <i>Required chain length</i>	840 mm
Lunghezza guida di scorrimento necessaria: <i>Required slide rail length</i>	860 mm

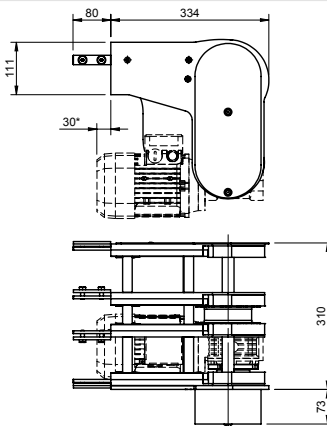

Nota: disponibili per TAB 440. *Note: available for TAB 440.*

\* Variabile in funzione del motoriduttore.

\* *Depending on the gear motor.*

305180150	Gruppo trasferimento a rulli folli motorizzazione di testa (lato Dx) <i>Roller bridge for head drive units (gear motor on the right side)</i>
305180151	Gruppo trasferimento a rulli folli motorizzazione di testa (lato Sx) <i>Roller bridge for head drive units (gear motor on the left side)</i>

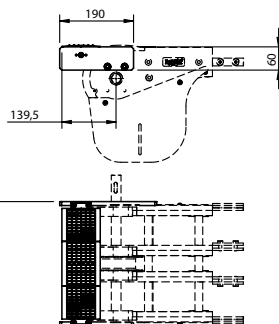

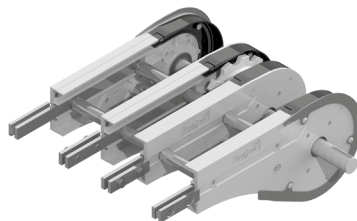
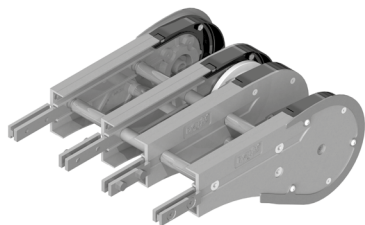

Il gruppo rinvio è provvisto di guida inferiore per contenimento catena. Viene fornito assemblato e completo di elementi di fissaggio alla trave del convogliatore.

Il rinvio con sicurezza è dotato di una scanalatura protettiva di contenimento della catena per prevenire lesioni personali durante l'uso.

La versione con albero sporgente con azionamento diretto senza gioco della catena è ideale nei convogliatori Wedge per la realizzazione sincrona della trasmissione.

#### **Dati tecnici**

Grandezza	305
Max forza di trazione ammissibile	1250 N
Percorso lineare catena per giro pignone	426 mm

#### **ATTENZIONE!**

Nel manipolare la motorizzazione attenersi scrupolosamente alle indicazioni presenti nelle istruzioni di montaggio, uso e manutenzione.

**In fase d'ordine prego specificare la velocità del convogliatore ed il motore richiesto.**

*The idler unit is provided with a lower guide for the control of the chain. It is provided assembled and complete with all fasteners on the conveyor beams.*

*Idler with safety guard is equipped with a safety slot for chain containment in order to avoid personal injuries during the use.*

*Version with longer shaft has a direct drive without chain backlash. Its ideal application is on wedge conveyors to achieve the synchronous transmission.*

#### **Technical data**

Size	305
Max admissible tensile force	1250 N
Linear movement per revolution of the pinion	426 mm

#### **CAUTION!**

*During the handling of the drive unit follow the assembly, operating and maintenance instructions scrupulously.*

**When placing an order, please inform us about conveyor system speed and required motor type.**

3053100	Rinvio standard 180° <i>180° standard idler unit</i>
Lunghezza catena necessaria: <i>Required chain length</i>	760 mm
Lunghezza guida di scorrimento necessaria: <i>Required slide rail length</i>	1550 mm

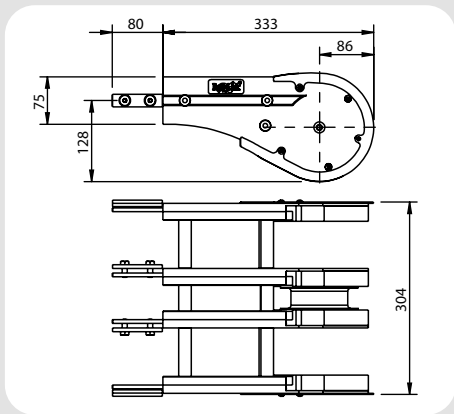

3053102	Rinvio 180° con albero sporgente (lato Dx) <i>180° idler unit with longer shaft (right side)</i>
3053101	Rinvio 180° con albero sporgente (lato Sx) <i>180° idler unit with longer shaft (left side)</i>
Lunghezza catena necessaria: <i>Required chain length</i>	760 mm
Lunghezza guida di scorrimento necessaria: <i>Required slide rail length</i>	1550 mm

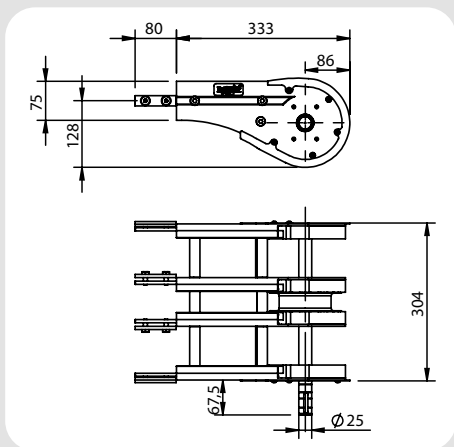

3053150	Rinvio compatto 180° <i>180° Space-saving idler unit</i>
Lunghezza catena necessaria: <i>Required chain length</i>	540 mm

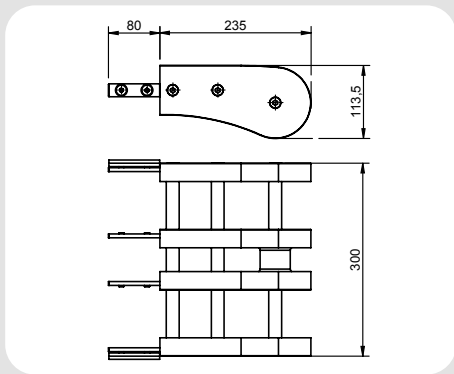

305180140	Gruppo di connessione tra rinvio e motorizzazione (lato Dx) <i>Connecting group between idler unit and gear motor (right side)</i>
305180141	Gruppo di connessione tra rinvio e motorizzazione (lato Sx) <i>Connecting group between idler unit and gear motor (left side)</i>

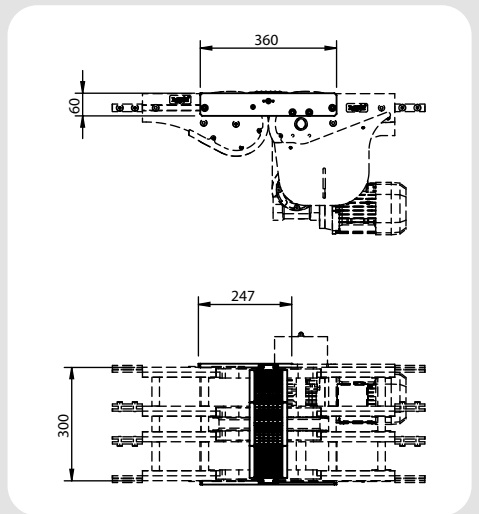

305180160	Gruppo di trasferimento a rulli folli per rinvio <i>Roller bridge for idler units</i>
-----------	--

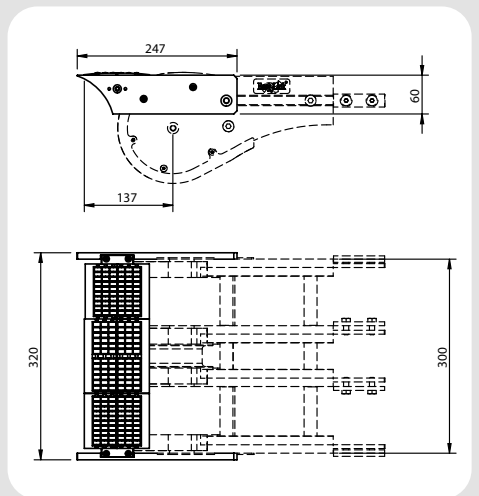

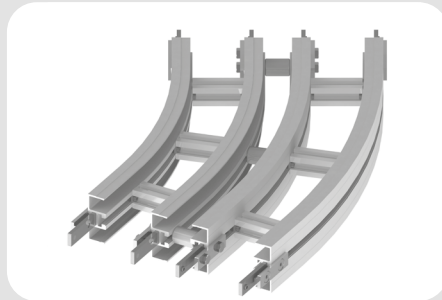
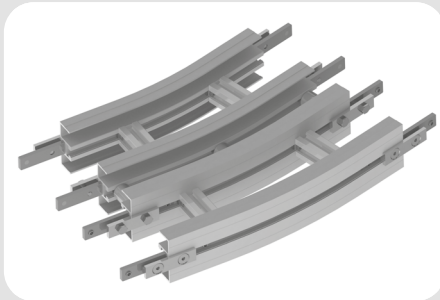

Le curve senza ruota vengono utilizzate per i cambiamenti di direzione orizzontali che avvengono sul piano. Generalmente sono composte da quattro semitravi calandrate e da morsetti di unione.

Il gruppo viene fornito completamente montato inclusi gli elementi di fissaggio alla trave del convogliatore.

Esempi:

- Abbinamento di più convogliatori in parallelo, ravvicinati;
- Movimentazione di componenti la cui conformazione necessita di ampi raggi di curvatura;
- Spazi limitati a disposizione del convogliatore.

### ATTENZIONE:

Visti gli elevati coefficienti d'attrito, l'utilizzo delle curve senza ruota è sconsigliato in quanto aumenta notevolmente la forza di trazione a cui è sottoposta la catena.

Compatibilmente con le caratteristiche dell'impianto è preferibile utilizzare le curve con raggio di curvatura più ampio possibile e preferibilmente nella versione rinforzata.

### Dati tecnici

Grandezza	305
Raggio	700 mm / 1000 mm
Angoli Standard	15° / 30° / 45° / 60° / 90° (a richiesta raggi ed angoli speciali).

*Flat bends without wheel are used for direction changes which take place on the track.*

*Generally they are composed of four bended halfprofiles and of union clamps.*

*The unit is provided fully assembled and with all fasteners to the conveyor beam.*

*Examples:*

- *Combination of several parallel conveyors close to each other;*
- *Handling of products whose conformation requires large bending radius;*
- *Limited space available for the conveyor.*

### CAUTION:

*Due to high friction coefficients, it is not advisable to use it because it increases significantly the tensile force the chain is subjected.*

*According to the characteristics of the system, we recommend to use bending radius as large as possible and preferably the reinforced version.*

### Technical data

Size	305
Radius	700 mm / 1000 mm
Standard angles	15° / 30° / 45° / 60° / 90° (special radii and angles on request).

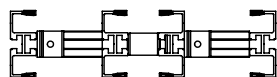

Versione Standard  
*Standard version*

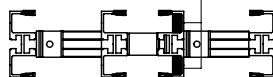

Versione rinforzata  
*Reinforced version*

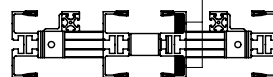

Versione rinforzata carichi pesanti  
(a richiesta)  
*Reinforced version heavy loads  
(on request)*

Lato Interno  
*Internal side*

Lato Interno  
*Internal side*

**Curva senza ruota orizzontale piana**  
**Horizontal flat bend without wheel**

<b>Cod.</b>	<b>Versione</b> <i>Version</i>	$\alpha$	<b>R</b> mm	<b>Lunghezza catena necessaria per convogliatore verticale</b> <i>Required chain length for vertical conveyor mm</i>	<b>Lunghezza guida necessaria per convogliatore verticale</b> <i>Required rail length for vertical conveyor mm</i>
3054022	Standard	15°	700	760	2920
3054522	Rinforzata <i>Reinforced</i>				
3054032	Standard		1000	900	3550
3054532	Rinforzata <i>Reinforced</i>				
3054023	Standard	30°	700	1140	4400
3054523	Rinforzata <i>Reinforced</i>				
3054033	Standard		1000	1450	5700
3054533	Rinforzata <i>Reinforced</i>				
3054024	Standard	45°	700	1520	5900
3054524	Rinforzata <i>Reinforced</i>				
3054034	Standard		1000	1990	7800
3054534	Rinforzata <i>Reinforced</i>				

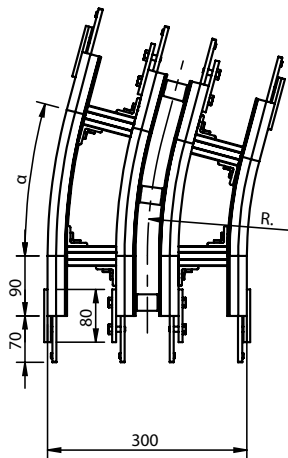

## Curva senza ruota orizzontale piana *Horizontal flat bend without wheel*

Cod.	Versione <i>Version</i>	$\alpha$	R mm	Lunghezza catena necessaria per convogliatore verticale <i>Required chain length for vertical conveyor mm</i>	Lunghezza guida necessaria per convogliatore verticale <i>Required rail length for vertical conveyor mm</i>
3054025	Standard	60°	700	1910	7400
3054525	Rinforzata <i>Reinforced</i>				
3054035	Standard				
3054535	Rinforzata <i>Reinforced</i>	90°	1000	2540	9900
3054026	Standard				
3054526	Rinforzata <i>Reinforced</i>				
3054036	Standard	1000	700	2560	10300
3054536	Rinforzata <i>Reinforced</i>				

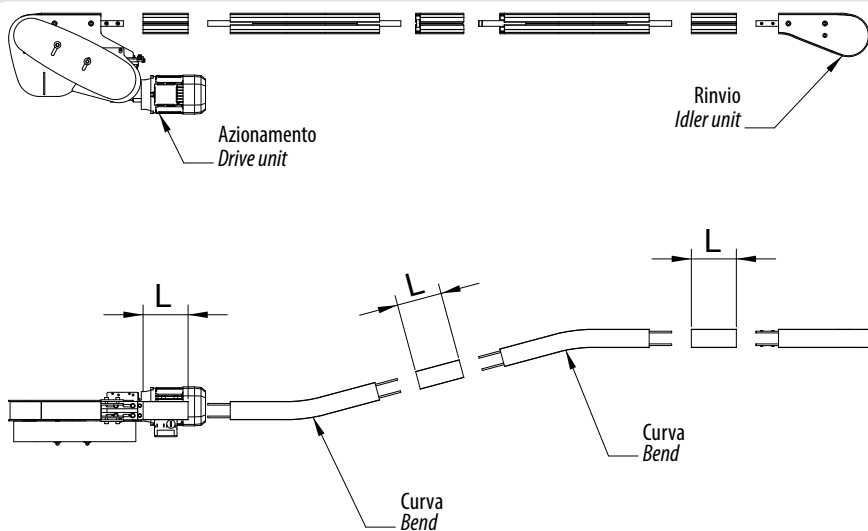
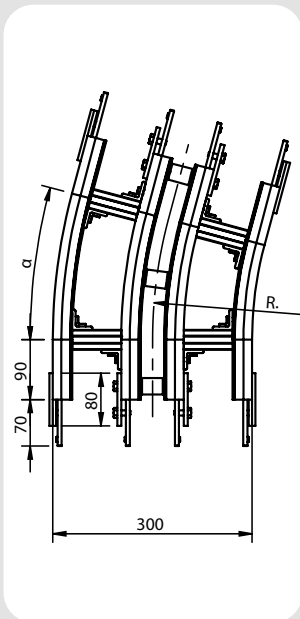

L = 160 mm (lunghezza minima della trave) (Minimum beam length)

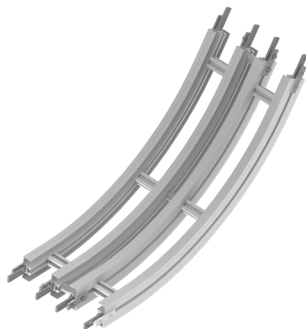
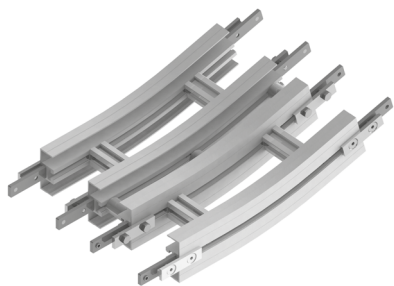

Le curve verticali senza ruota sono utilizzate per i convogliatori che presentano dislivelli verticali.

Ogni curva può essere montata nella versione concava o convessa. Per pendenze superiori ai 5° si consiglia l'uso abbinato ad una catena con facchini o riporti in gomma.

Anche le curve verticali aumentano la tensione della catena ed il carico sulle guide di scorrimento. Evitare di utilizzare più di quattro curve a 90° per ogni singola stazione di azionamento.

Il gruppo viene fornito completamente montato inclusi gli elementi di fissaggio alla trave del convogliatore.

*Vertical bends without wheel are used for conveyors in verticals or inclines.*

*Each bend can be assembled in concave or convex version. In case of inclines > 5° the conveyor chain should be equipped with rubber friction pads or flights.*

*Vertical bends also increase the chain tension and the load on the slide rails. Avoid to use more than four 90° bends for each drive unit.*

*The unit is provided fully assembled and with all fasteners to the conveyor beam.*

### Dati tecnici

Grandezza		305
Raggio	500 mm / 750 mm / 1000 mm	
Angoli standard	5° / 7° / 15° / 30° / 45° / 60° / 90°	
	(a richiesta raggi ed angoli speciali)	

### Technical data

Size		305
Radius	500 mm / 750 mm / 1000 mm	
Standard angles	5° / 7° / 15° / 30° / 45° / 60° / 90°	
	(special radii and angles on request)	

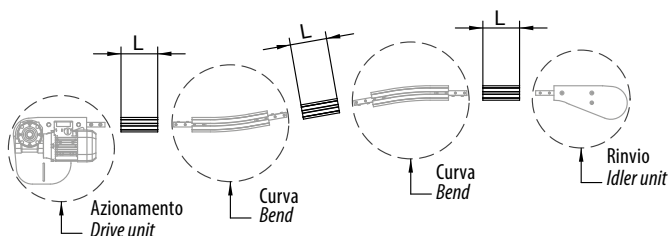

L = 160 mm (lunghezza minima della trave) (Minimum beam length)

### Curva senza ruota verticale - Vertical bend without wheel

Cod.	Versione Version	$\alpha$	R mm	Lunghezza catena necessaria per convogliatore verticale <i>Required chain length for vertical conveyor mm</i>	Lunghezza guida necessaria per convogliatore verticale <i>Required rail length for vertical conveyor mm</i>
3054340	Standard	5°	500	650	1810
3054341		7°		720	1945
3054342		15°		860	2510
3054343		30°		1210	3550
3054344		45°		1600	4595
3054345		60°		1920	5645
3054346		90°		2600	7740

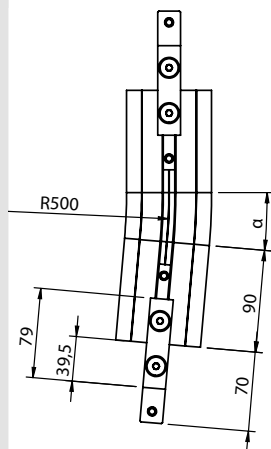

### Curva senza ruota verticale - Vertical bend without wheel

Cod.	Versione Version	$\alpha$	R mm	Lunghezza catena necessaria per convogliatore verticale <i>Required chain length for vertical conveyor mm</i>	Lunghezza guida necessaria per convogliatore verticale <i>Required rail length for vertical conveyor mm</i>
3054350	Standard	5°	750	680	1980
3054351		7°		800	2190
3054352		15°		1050	3030
3054353		30°		1600	4595
3054354		45°		2100	6170
3054355		60°		2700	7740
3054356		90°		3700	10890

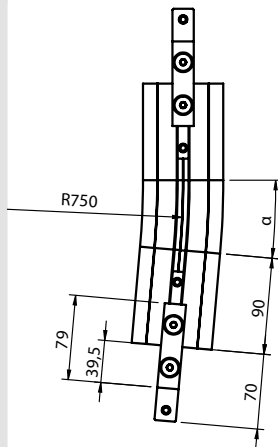

**Curva senza ruota verticale**  
**Vertical bend without wheel**

Cod.	Versione Version	$\alpha$	R mm	Lunghezza catena necessaria per convogliatore verticale <i>Required chain length for vertical conveyor mm</i>	Lunghezza guida necessaria per convogliatore verticale <i>Required rail length for vertical conveyor mm</i>
3054360	Standard	5°	1000	720	2155
3054361		7°		860	2450
3054362		15°		1220	3550
3054363		30°		1950	5650
3054364		45°		2600	7730
3054365		60°		3400	9835
3054366		90°		4800	14020

