

Dati Tecnici - Technical data

Peso - Weight	7,10	kg/m
$I_x =$	45,32	cm ⁴
$I_y =$	131,73	cm ⁴

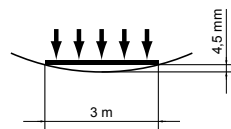
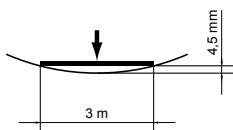
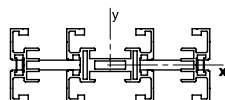

Le travi per il convogliatore EL 195 sono realizzate con un profilo in alluminio anodizzato, fornito in barre standard da 6000 mm da tagliare in sezioni della lunghezza necessaria. Il profilo può essere fornito con lunghezza a richiesta.

Le travi sono collegate tra di loro mediante elementi di collegamento, sia interni che esterni, in acciaio zincato.

È possibile chiudere la scanalatura a T presente sulla trave mediante un profilo in plastica.

Per lo scorrimento della catena è indispensabile il montaggio delle guide di scorrimento disponibili (per il montaggio delle guide vedi pagine successive / istruzioni di montaggio, uso e manutenzione).

The EL 195 conveyor system consists of an anodized aluminium profile. The profile is supplied as standard in bars of 6000 mm to cut in sections of the necessary length, but it is also available in other cut lengths on request.

Beams are connected with each other with connecting elements in galvanized steel, both internal and external. It is possible to close the T-slot on the half profile with a plastic profile.

In order to let the chain slide it is essential to assembly the available slide rails (for the assembly of the slide rails see further / assembly, operating and maintenance instructions).

1951001	Trave alluminio anodizzato <i>Beam anodized aluminium</i> EL 195	6000 mm
1951001-XX	Trave fornita a misura <i>Beam supplied on requested length</i> EL 195	L = xxxx mm

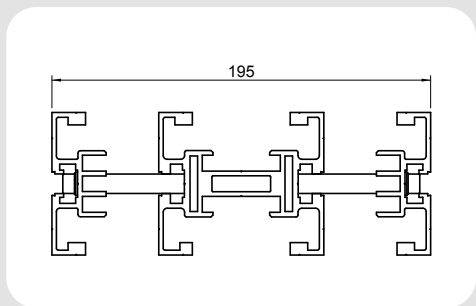

Materiale Acciaio zincato <i>Material galvanized steel</i>		
8501002*	Listello di collegamento interno <i>Internal connecting strip</i>	10 pz. 10 pcs.

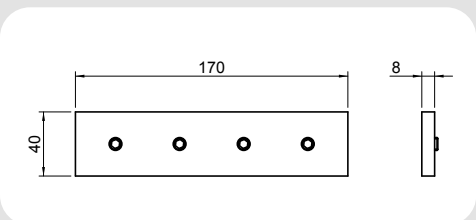

Materiale Acciaio zincato <i>Material galvanized steel</i>		
8501003*	Listello di collegamento esterno <i>External connecting strip</i>	1 pz. 1 pc.

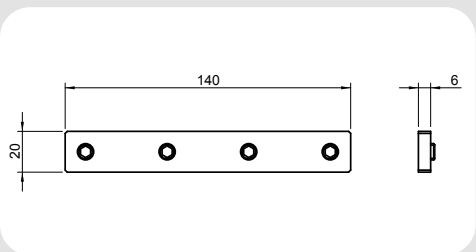

*grani di fissaggio con trattamento autofrenante inclusi
*set screws with grip coating treatment included

1951014	Giunzione collegamento trave EL195 con elementi di fissaggio <i>EL195 Connecting beam with fasteners</i>	1 pz. 1 pc.
---------	---	----------------

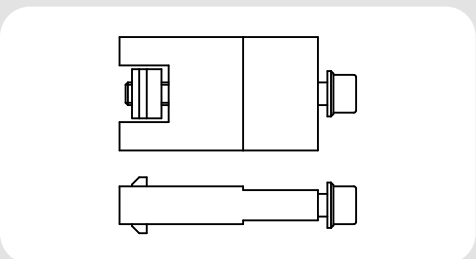

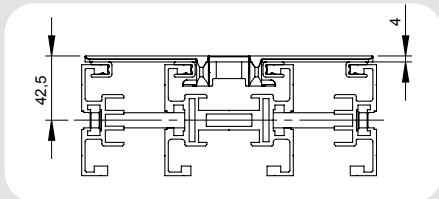

La catena polivertebata EL 195 è costruita in resina acetilica resistente all'usura e agli urti.

La catena normalmente non necessita di rilubrificazione. Si consiglia dopo la sostituzione delle guide di scorrimento e della catena un periodo di rodaggio per poter uniformare il funzionamento utilizzando il lubrificante silconico, soprattutto quando l'applicazione necessita una scorrevolezza perfetta fin dall'avviamento della linea.

Maglie con inserti in gomma o facchini sono fornibili per particolari situazioni di trasporto.

Le catene possono essere utilizzate con le seguenti temperature:

- Ambiente di lavoro asciutto da -40 °C a +82 °C
- Ambiente di lavoro umido da -40 °C a +66 °C

In caso sia necessario lavorare a temperature più elevate Vi preghiamo di specificarlo in fase d'offerta.

Come potrete verificare, di seguito vi sono diversi tipi di catena per soddisfare al meglio le esigenze applicative.

The EL 195 single-strand flexible chain is made of wear-resistant and impact-proof acetal resin.

The chain usually does not need relubrication. After replacing slide rails and chain with a new one we suggest a run-in period in order to conform the operation using the silicone lubricant especially when the application requires a perfect flowingness since the conveyor start-up.

Links with flexible rubber cleat or flights are available for peculiar conveyance situations.

The chains can be used with the following temperatures:

- Dry working environment from -40 °C to +82 °C
- Humid working environment from -40 °C to +66 °C

If it is necessary to work at higher temperatures, please specify it in Your enquiry.

As You can see below there are different types of chains to better suit the application needs.

Catena piana - Flat chain

La catena con maglie piane e basso coefficiente d'attrito permette anche l'accumulo dei prodotti.

Fornibile anche antistatica.

Chain with flat links and low friction coefficient allows the products accumulation, too.

Antistatic version available.

Catena in acciaio - Steel chain

La catena con maglie in acciaio è idonea per applicazioni gravose o laddove sia richiesto dal cliente.

N.B. Prestare attenzione alle condizioni ambientali e di utilizzo del convogliatore in quanto possono modificare le caratteristiche, in particolar modo fare riferimento ai coefficienti indicati in tabella nel "Manuale Uso e Manutenzione" e "Scelta del Prodotto".

A richiesta sono fornibili catene con facchini realizzati in funzione dell'applicazione sia per la catena in POM che per quella in acciaio.

Steel chain with links is suitable for heavy applications or where is requested by the customer.

N.B. Pay attention to the environmental and use conditions of the conveyor because they can modify the characteristics of the same, refers particularly to the coefficient indicated in the table in the "Assembly, operating and maintenance instructions" and "Choose of the product". Chains with flights realized in function of the application both for POM and steel chain are available on request.

1951880	Catena piana in POM <i>POM flat chain</i>
<p>Minimo raggio di curvatura orizzontale 600 mm, verticale 400 mm Peso/metro: 1,5 Kg/Mt <i>Minimum bending horizontal radius 600 mm, vertical 400 mm Weight/meter: 1,5 Kg/Mt</i></p>	

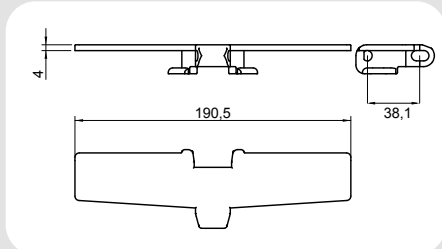

1951880-I1	Catena Piana in POM bianca con inserti in gomma <i>White flat POM chain with rubber inserts</i> L=130 mm
<p>Minimo raggio di curvatura orizzontale 600 mm, verticale 400 mm Peso/metro: 1,8 Kg/Mt <i>Minimum bending horizontal radius 600 mm, vertical 400 mm Weight/meter: 1,8 Kg/Mt</i></p>	
<p>No accumulo <i>Without accumulation</i></p>	

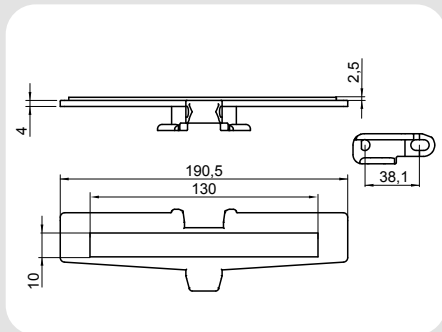

1951304	Catena acciaio 1.4301 <i>Steel chain 1.4301</i>
1951430	Catena acciaio 1.4016 <i>Steel chain 1.4016</i>
19511045	Catena in acciaio al carbonio <i>Carbon steel chain</i>
<p>Minimo raggio di curvatura orizzontale 600 mm, Peso/metro: 5,7 Kg/Mt <i>Minimum bending horizontal radius 600 mm, Weight/meter: 5,7 Kg/Mt</i></p>	

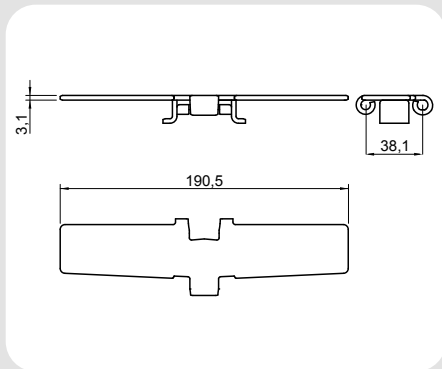

Attenzione! Per applicazioni critiche prego consultare la NC COMPONENTI S.r.l. di Torino.
Caution! In case of critical applications please contact NC COMPONENTI S.r.l. in Turin.

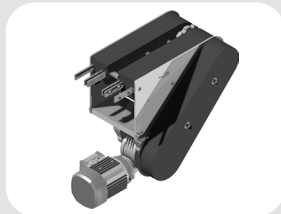
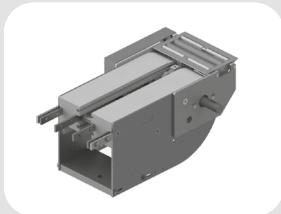
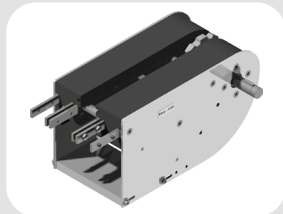

Stazione di azionamento verticale di testa con ritorno catena inferiore. Ne è previsto l'utilizzo in abbinamento ad un gruppo rinvio a 180°. Disponibile in diverse versioni:

- Motorizzazione diretta con o senza frizione.
- Motorizzazione diretta con frizione coassiale: quando non è possibile avere la motorizzazione nella parte inferiore.
- Motorizzazione rinviata con frizione coassiale.

Tutte le versioni possono essere fornite con o senza motoriduttore applicato dal lato destro o sinistro. La versione con motorizzazione rinviata è completa di carter di sicurezza, frizione, anello di tensionamento catena di trasmissione, catena a rulli di trasmissione e relativi elementi di fissaggio alla trave del convogliatore già assemblati e pronti per il montaggio.

Dati tecnici

Grandezza	195
Motoriduttore trifase	230-400 V; 50-60 Hz
Max forza di trazione per catena POM	2250 N
Percorso lineare catena per giro pignone	381 mm
Velocità possibile per catena POM	3-60 m/min
Velocità per catena acciaio (velocità più elevate in funzione dell'applicazione)	3-18 m/min
Potenza standard	0,37 kW

ATTENZIONE!

Nel manipolare la motorizzazione attenersi scrupolosamente alle indicazioni presenti nelle istruzioni di montaggio, uso e manutenzione.

In fase d'ordine prego specificare la velocità del convogliatore ed il motore richiesto.

Vertical head drive units with chain return in the bottom strand. To be used in combination with a 180° idler unit. Available in different versions:

- *Direct drive unit with or without slip clutch.*
- *Drive unit with coaxial slip clutch: when it is not possible to have the gear motor in the bottom strand.*
- *Indirect driven unit with coaxial slip clutch.*

All versions can be supplied with or without gear motor installed on the right or on the left side. The version arranged for indirect drive is complete with safety carter, rolled drive chain and fasteners to the conveyor beam assembled ready for installation.

Technical data

Size	195
Three-phase motor	230-400 V; 50-60 Hz
Max tensile force for POM chain	2250 N
Linear movement per revolution of the pinion	381 mm
Possible speed for POM chain	3-60 m/min
	(higher speed depending on use)
Possible speed for steel chain	3-18 m/min
Standard power rating	0,37 kW

CAUTION!

During the handling of the drive unit follow the assembly, operating and maintenance instructions scrupulously.

When placing an order, please inform us about conveyor system speed and required motor type.

1952200	Azionamento di testa motore diretto catena in POM (lato Dx) <i>Head drive unit, direct drive POM chain (right side)</i>
1952201	Azionamento di testa motore diretto catena in POM (lato Sx) <i>Head drive unit, direct drive POM chain (left side)</i>
1952202	Azionamento di testa motore diretto catena in Acciaio (lato Dx) <i>Head drive unit, direct drive steel chain (right side)</i>
1952203	Azionamento di testa motore diretto catena in Acciaio (lato Sx) <i>Head drive unit, direct drive steel chain (left side)</i>
Lunghezza catena necessaria: 950 mm <i>Required chain length</i>	

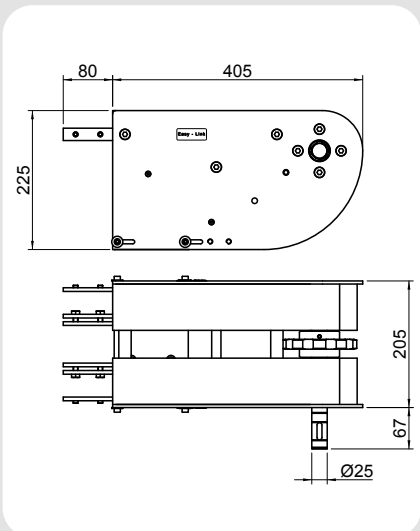

1952204	Azionamento di testa diretto dx con gruppo trasferitore motorizzato <i>Head drive unit with driven transfer bridge, direct drive, right side</i>
1952205	Azionamento di testa diretto sx con gruppo trasferitore motorizzato <i>Head drive unit with driven transfer bridge, direct drive, left side</i>
Lunghezza catena necessaria: 950 mm <i>Required chain length</i>	

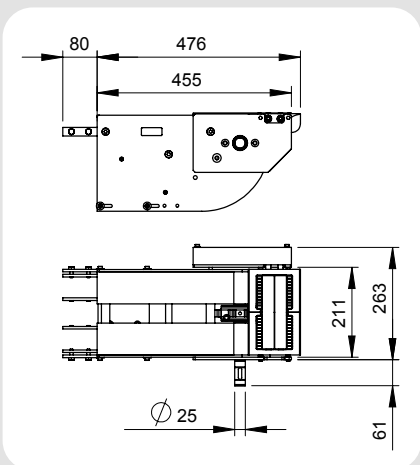

1952270-0M	Versione rinviata predisposta per motoriduttore catena in POM (lato Dx) <i>Indirect driven version arranged for gear motor POM chain (right side)</i>
1952271-0M	Versione rinviata predisposta per motoriduttore catena in POM (lato Sx) <i>Indirect driven version arranged for gear motor POM chain (left side)</i>
1952252-0M	Versione rinviata predisposta per motoriduttore catena in acciaio (lato Dx) <i>Indirect driven version arranged for gear motor steel chain (right side)</i>
1952253-0M	Versione rinviata predisposta per motoriduttore catena in acciaio (lato Sx) <i>Indirect driven version arranged for gear motor steel chain (left side)</i>
Lunghezza catena necessaria: 950 mm <i>Required chain length</i>	

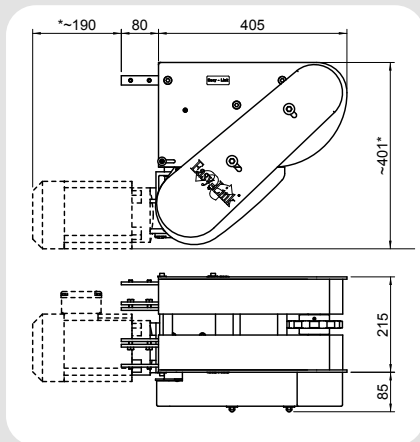

* Variabile in funzione del motoriduttore.
* Depending on the gear motor.

1952274-0M	Versione rinviata predisposta per motoriduttore dx con gruppo trasferitore motorizzato <i>Indirect driven version with driven transfer bridge, arranged for gear motor, right side</i>
1952275-0M	Versione rinviata predisposta per motoriduttore sx con gruppo trasferitore motorizzato <i>Indirect driven version with driven transfer bridge, arranged for gear motor, left side</i>
Lunghezza catena necessaria: 950 mm <i>Required chain length</i>	

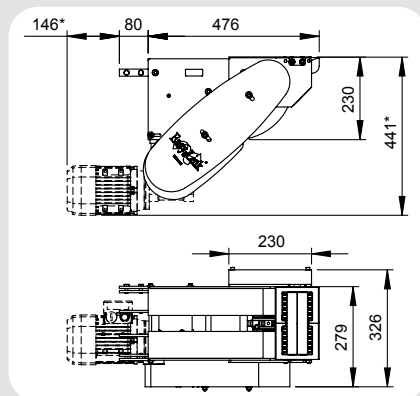

1950180150	Gruppo trasferimento a rulli folli motorizzazione di testa (lato Dx) <i>Roller bridges for head drive units (gear motor on the right side)</i>
1950180151	Gruppo trasferimento a rulli folli motorizzazione di testa (lato Sx) <i>Roller bridges for head drive units (gear motor on the left side)</i>

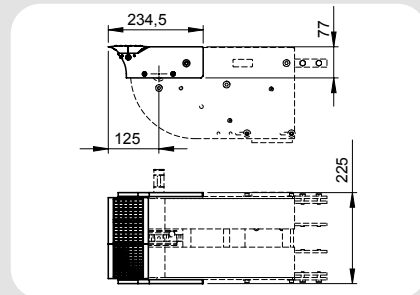

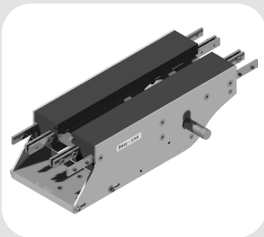

Stazione di azionamento verticale intermedia (con ritorno catena) versione leggera.

Disponibile in diverse versioni:

- Motorizzazione diretta con o senza frizione.
- Motorizzazione diretta con frizione coassiale: quando non è possibile avere la motorizzazione nella parte inferiore.
- Motorizzazione rinviata con frizione coassiale.

Tutte le versioni possono essere fornite con o senza motoriduttore applicato dal lato destro e/o sinistro. La versione con motorizzazione rinviata è completa di carter di sicurezza, anello di tensionamento, catena di trasmissione a rulli, frizione e relativi listelli di fissaggio alla trave del convogliatore.

Dati tecnici

Grandezza	195
Motoriduttore trifase	230-400 V; 50-60 Hz
Max forza di trazione per catena POM	1100 N
Percorso lineare catena per giro pignone	381 mm
Velocità possibile per catena POM	3-30 m/min
	(velocità più elevate in funzione dell'applicazione)
Potenza standard	0,37 kW

ATTENZIONE!

Nel manipolare la motorizzazione attenersi scrupolosamente alle indicazioni presenti nelle istruzioni di montaggio, uso e manutenzione.

In fase d'ordine prego specificare la velocità del convogliatore ed il motore richiesto.

Vertical middle drive units (with chain return in the bottom strand), light version.

Different versions available:

- *Direct drive unit with or without slip clutch.*
- *Drive unit with coaxial slip clutch: when it is not possible to have the gear motor in the bottom strand.*
- *Indirect driven unit with coaxial slip clutch.*

All versions can be supplied with or without gear motor installed on the right or on the left side. The indirect driven version is supplied complete with safety carter, tensioner ring for drive transmission chain, rolled drive chain and fasteners for the conveyor beam.

Technical data

Size	195
Three-phase motor	230-400 V; 50-60 Hz
Max tensile force for POM chain	1100 N
Linear movement per revolution of the pinion	381 mm
Possible speed for POM chain	3-30 m/min
	(higher speed depending on use)
Standard power rating	0,37 kW

CAUTION!

During the handling of the drive unit follow the assembly, operating and maintenance instructions scrupulously.

When placing an order, please inform us about conveyor system speed and required motor type.

Azionamento intermedio verticale

EL 195 Vertical middle head drive units

1952000	Azionamento intermedio per motore diretto (lato Dx) <i>Middle drive unit for direct drive (right side)</i>
1952001	Azionamento intermedio per motore diretto (lato Sx) <i>Middle drive unit for direct drive (left side)</i>
Lunghezza catena necessaria: 950 mm <i>Required chain length</i>	

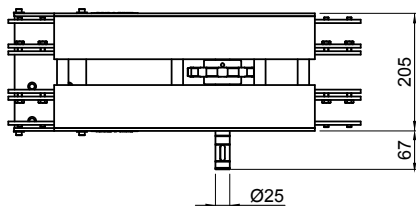
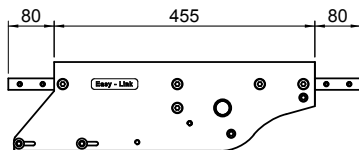

1952070-OM	Versione rinviata predisposta motoriduttore (lato Dx) catena in POM <i>Indirect driven version arranged for gear motor (right side) POM chain</i>
1952071-OM	Versione rinviata predisposta motoriduttore (lato Sx) <i>Indirect driven version arranged for gear motor (left side)</i>
Lunghezza catena necessaria: 950 mm <i>Required chain length</i> Notwendige Kettenlänge	

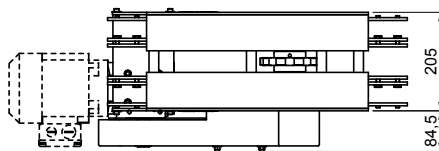
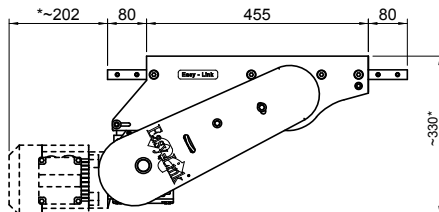

ATTENZIONE: non fornibile per catena in acciaio.
CAUTION: not available for steel chains.

* Variabile in funzione del motoriduttore.
* Depending on the gear motor.

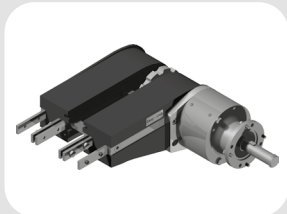
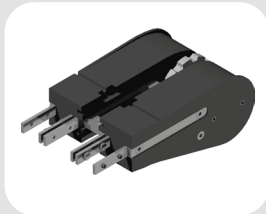

Si possono fornire diversi tipi di rinvii:

- versione rinvio 180°
- versione rinvio 90°
- versione con pignone e albero di azionamento nelle tipologie:
 - Motorizzazione diretta
 - Motorizzazione con giunto frizione coassiale.

La versione con albero sporgente con azionamento diretto senza gioco della catena è ideale nei convogliatori verticali e nei convogliatori Wedge per la realizzazione della trasmissione.

Il gruppo rinvio è provvisto di guida inferiore per contenimento catena. Viene fornito assemblato e completo di elementi di fissaggio alla trave del convogliatore.

Il rinvio con sicurezza è dotato di una scanalatura protettiva di contenimento della catena per prevenire lesioni personali durante l'uso.

Dati tecnici

Grandezza	195
Max forza di trazione ammissibile	2250 N
Percorso lineare catena per giro pignone	381 mm

I rinvii motorizzati non sono fornibili per catena in acciaio.

ATTENZIONE!

Nel manipolare la motorizzazione attenersi scrupolosamente alle indicazioni presenti nelle istruzioni di montaggio, uso e manutenzione.

In fase d'ordine prego specificare la velocità del convogliatore ed il motore richiesto.

Different types of idler units can be supplied:

- 180° idler units
- 90° idler units
- version with pinion and drive shaft in the following versions:
 - Direct drive
 - Drive with coaxial slip clutch coupling.

Version with longer shaft has a direct drive without chain backlash. Its ideal application is on Wedge conveyors to achieve the synchronous transmission.

The idler unit is provided with a lower guide for the control of the chain. It is provided assembled and complete with all fasteners on the conveyor beams.

Idler with safety guard is equipped with a safety slot for chain containment in order to avoid personal injuries during the use.

Technical data

Size	195
Max permissible tensile force	2250 N
Linear movement per revolution of the pinion	381 mm

Idler units with gear motor are not available for steel chain.

CAUTION!

During the handling of the drive unit follow the assembly, operating and maintenance instructions scrupulously.

When placing an order, please inform us about conveyor system speed and required motor type.

1953100	Rinvio 180° senza sicurezza per catena in POM <i>180° idler unit without safety guard for POM chain</i>
1953120	Rinvio 180° senza sicurezza per catena in acciaio <i>180° idler unit without safety guard for steel chain</i>
Lunghezza catena necessaria: 700 mm <i>Required chain length</i>	

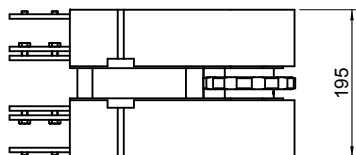
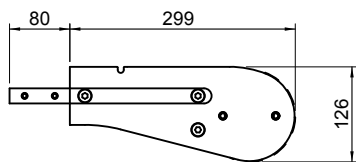

1953110	Rinvio 180° standard con sicurezza per catena in POM <i>180° idler unit with with safety guard for POM chain, standard version</i>
1953130	Rinvio 180° standard con sicurezza per catena in acciaio <i>180° idler unit with with safety guard for steel chain, standard version</i>
Lunghezza catena necessaria: 700 mm <i>Required chain length</i>	

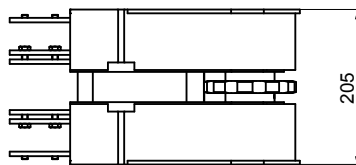
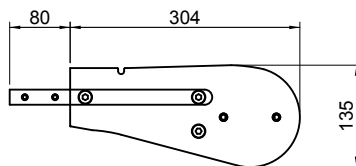

1953111	Rinvio 180° con sicurezza e albero sporgente per catena in POM (lato Dx) <i>180° idler unit with safety guard and longer shaft for POM chain (right side)</i>
1953112	Rinvio 180° con sicurezza e albero sporgente per catena in POM (lato Sx) <i>180° idler unit with safety guard and longer shaft for POM chain (left side)</i>
Lunghezza catena necessaria: 700 mm <i>Required chain length</i>	

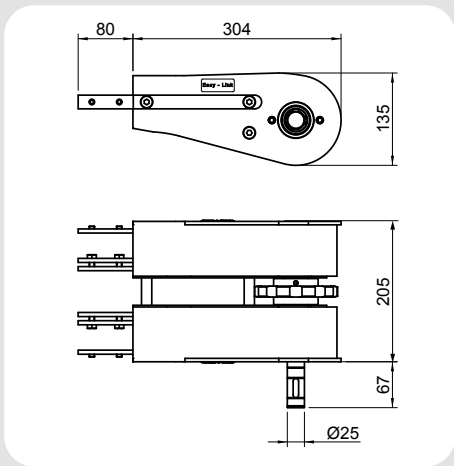

1950180140	Gruppo di connessione tra rinvio e motorizzazione di testa (lato Dx) <i>Connecting group between idler unit and gear motor (right side)</i>
1950180141	Gruppo di connessione tra rinvio e motorizzazione di testa (lato Sx) <i>Connecting group between idler unit and gear motor (left side)</i>
Nota: versione per catena in acciaio cod. 85018014 <i>Note: version for steel chain cod. 85018014</i>	

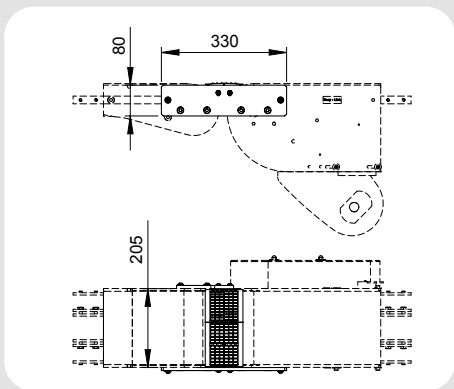

1950180160	Gruppo trasferimento a rulli folli rinvio <i>Roller bridges for idler units</i>
------------	--

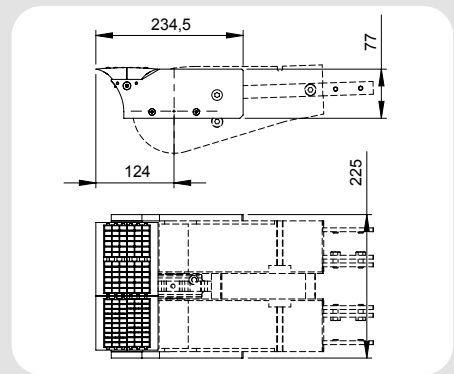

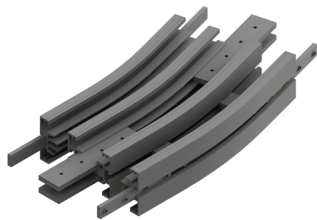

Le curve senza ruota vengono utilizzate per i cambiamenti di direzione orizzontali che avvengono sul piano.

Sono composte da un unico corpo in PE per il raggio 200 mm. Curve con raggi speciali sono generalmente composte due semitravi calandrate e distanziali di unione.

Esempi:

- Abbinamento di più convogliatori in parallelo, ravvicinati
- Movimentazione di componenti la cui conformazione necessita di ampi raggi di curvatura
- Spazi limitati a disposizione del convogliatore.

ATTENZIONE:

Visti gli elevati coefficienti d'attrito, l'utilizzo delle curve senza ruota è sconsigliato in quanto aumenta notevolmente la forza di trazione a cui è sottoposta la catena.

Compatibilmente con le caratteristiche dell'impianto è preferibile utilizzare le curve con raggio di curvatura più ampio possibile e preferibilmente nella versione rinforzata.

Dati tecnici

Grandezza	195
Raggio	600 mm
Angoli Standard	15° / 30° / 45° / 60° / 90° (a richiesta angoli speciali)

Flat bends without wheel are used for direction changes which take place on the track.

They are made by a single PE piece for a 200 mm radius. Bends with special radius are generally composed by two rolled halfprofiles and by union clamps.

Esempi:

- *Combination of several parallel conveyors close to each other;*
- *Handling of products which conformation requires large bending radii;*
- *Limited space available for the conveyor.*

CAUTION:

Due to high friction coefficients, it is not advisable to use it because it increases significantly the tensile force the chain is subjected.

Compatible with the characteristics of the system, we recommend to use bending radius as large as possible and preferably the reinforced version.

Technical data

Size	195
Radius	600 mm
Standard angles	15° / 30° / 45° / 60° / 90° (special angles on request)

Versione Standard
Standard version

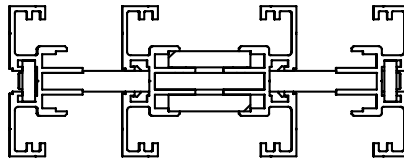

Versione rinforzata
Reinforced version

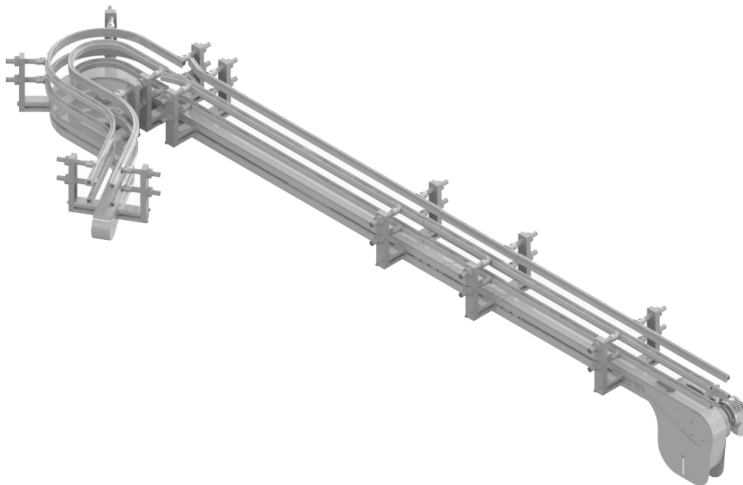
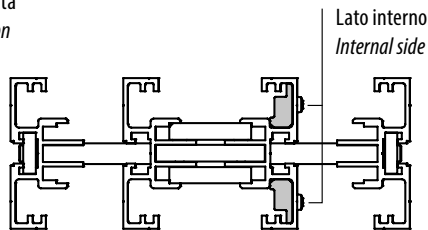

Curva senza ruota orizzontale piana
Horizontal flat bend without wheel

Cod.	Versione <i>Version</i>	α	Lunghezza catena necessaria <i>Required chain length</i> mm	Lunghezza guida necessaria <i>Required sliderail length</i> mm
1954012	Standard	15°	680	2040
1955012	Rinforzata <i>Reinforced</i>			
1954013	Standard	30°	1000	3000
1955013	Rinforzata <i>Reinforced</i>			
1954014	Standard	45°	1300	3900
1955014	Rinforzata <i>Reinforced</i>			
1954015	Standard	60°	1620	4860
1955015	Rinforzata <i>Reinforced</i>			
1954016	Standard	90°	2250	6750
1955016	Rinforzata <i>Reinforced</i>			

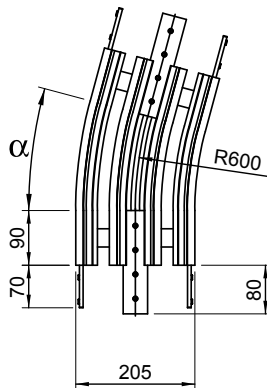

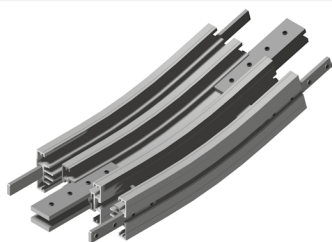

Le curve verticali senza ruota sono utilizzate per i convogliatori che presentano dislivelli verticali.

Ogni curva può essere montata nella versione concava o convessa. Per pendenze superiori ai 5° si consiglia l'uso abbinato ad una catena con facchini o riporti in gomma.

Anche le curve verticali aumentano la tensione della catena ed il carico sulle guide di scorrimento. Evitare di utilizzare più di quattro curve a 90° per ogni singola stazione di azionamento.

Il gruppo viene fornito completamente montato inclusi gli elementi di fissaggio alla trave del convogliatore.

Dati tecnici

Grandezza	195
Raggio	800 mm
Angoli standard	5° / 10° / 15° / 30° / 45° / 60° / 90° (a richiesta angoli speciali)

Vertical bends without wheel are used for conveyors in verticals or inclines.

Each bend can be assembled in concave or convex version. At an angle of >5° the conveyor chain should be equipped with rubber friction pads or flights.

Vertical bends also increase the chain tension and the load on the slide rails. Avoid to use more than four 90° bends for each drive unit.

The unit is provided fully assembled and with all fasteners to the conveyor beam.

Technical data

Size	195
Radius	800 mm
Standard angles	5° / 10° / 15° / 30° / 45° / 60° / 90° (special angles on request)

Curva senza ruota verticale
Vertical bend without wheel

Cod.	Versione <i>Version</i>	α	Lunghezza catena necessaria <i>Required chain length</i> mm	Lunghezza guida necessaria <i>Required sliderail length</i> mm
1954340	Standard	5°	500	1500
1954341		10°	640	1920
1954342		15°	780	2340
1954343		30°	1200	3600
1954344		45°	1620	4860
1954345		60°	2040	6120
1954346		90°	2880	8640

